

# 3.0.3 E-Funktionsplan CM 1250

## 3.0.3 E-Function diagram CM 1250

### Motor - Starten

### Engine - starting



Citymaster 1250 Motor aus / Citymaster 1250 Engine stopped

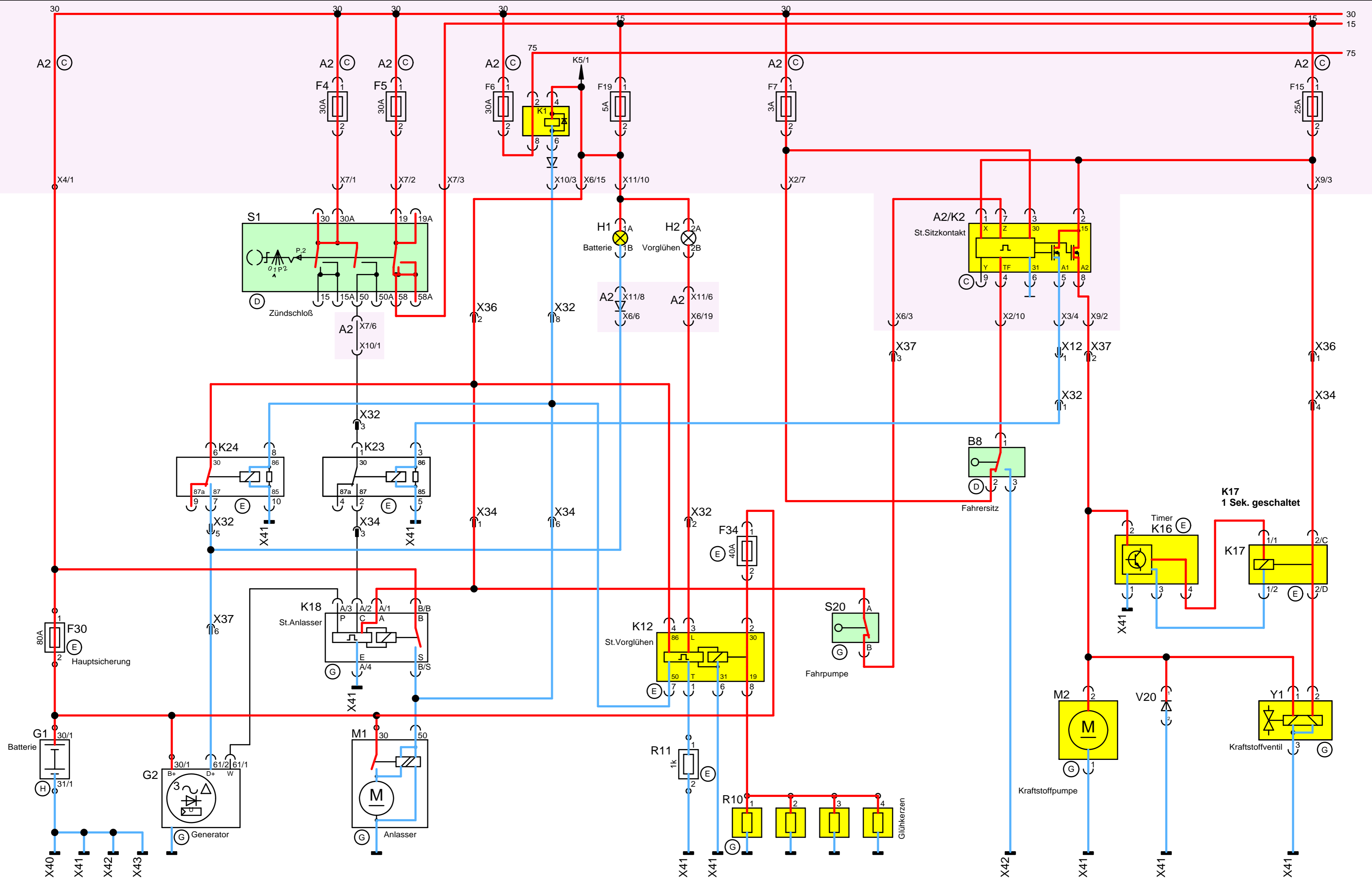

S1 Zündung ein (Stufe 1) / Ignition on (stage 1)  
 B8 Sitz nicht belegt / Seat contact open  
 S20 Fahrpumpe in Nullstellung / Drive pump neutral position

Schaltplan / Circuit diagram  
 CM 1250

Citymaster 1250 Motor aus / Citymaster 1250 Engine stopped

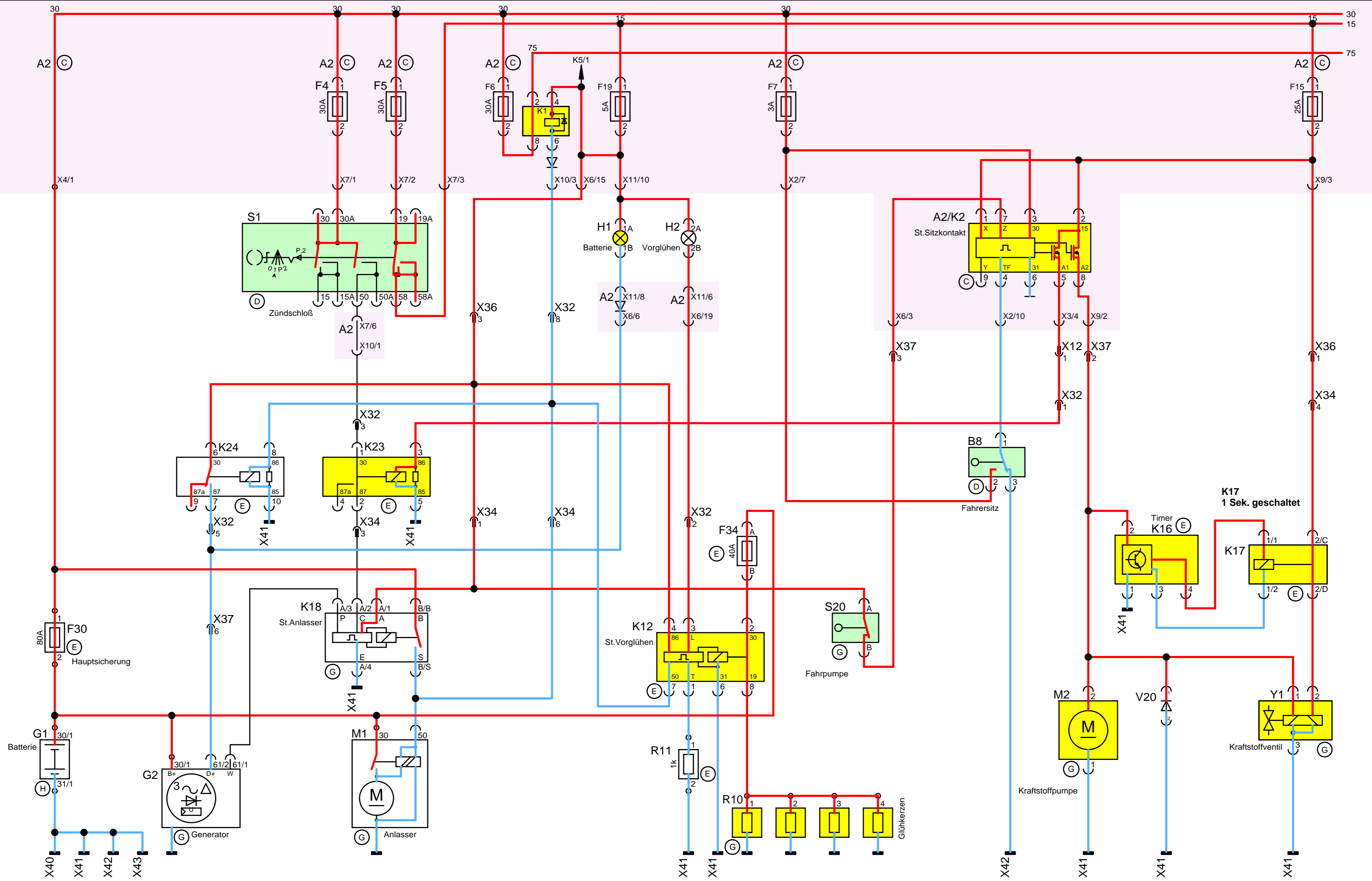

S1 Zündung ein (Stufe 1) / Ignition on (stage 1)  
 B8 Sitz ist belegt / Seat contact closed  
 S20 Fahrpumpe in Nullstellung / Drive pump neutral position

Schaltplan / Circuit diagram  
 CM 1250

Citymaster 1250 Motor starten / Citymaster 1250 Start engine

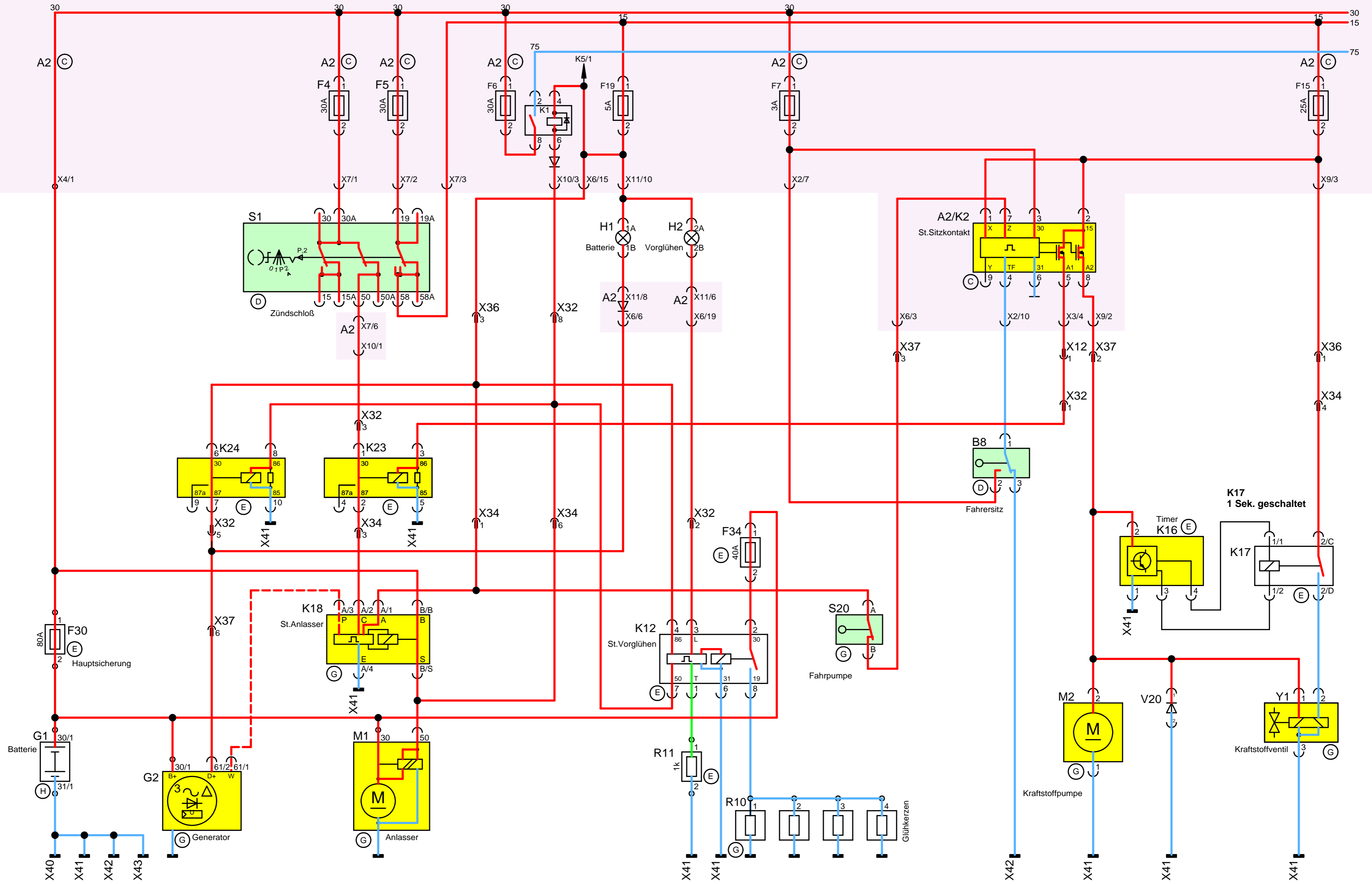

S1 Starten (Stufe 3) / Start (stage 3)  
 B8 Sitz ist belegt / Seat contact closed  
 S20 Fahrpumpe in Nullstellung / Drive pump neutral position

Schaltplan / Circuit diagram  
 CM 1250

Citymaster 1250 Motor läuft / Citymaster 1250 Engine runs

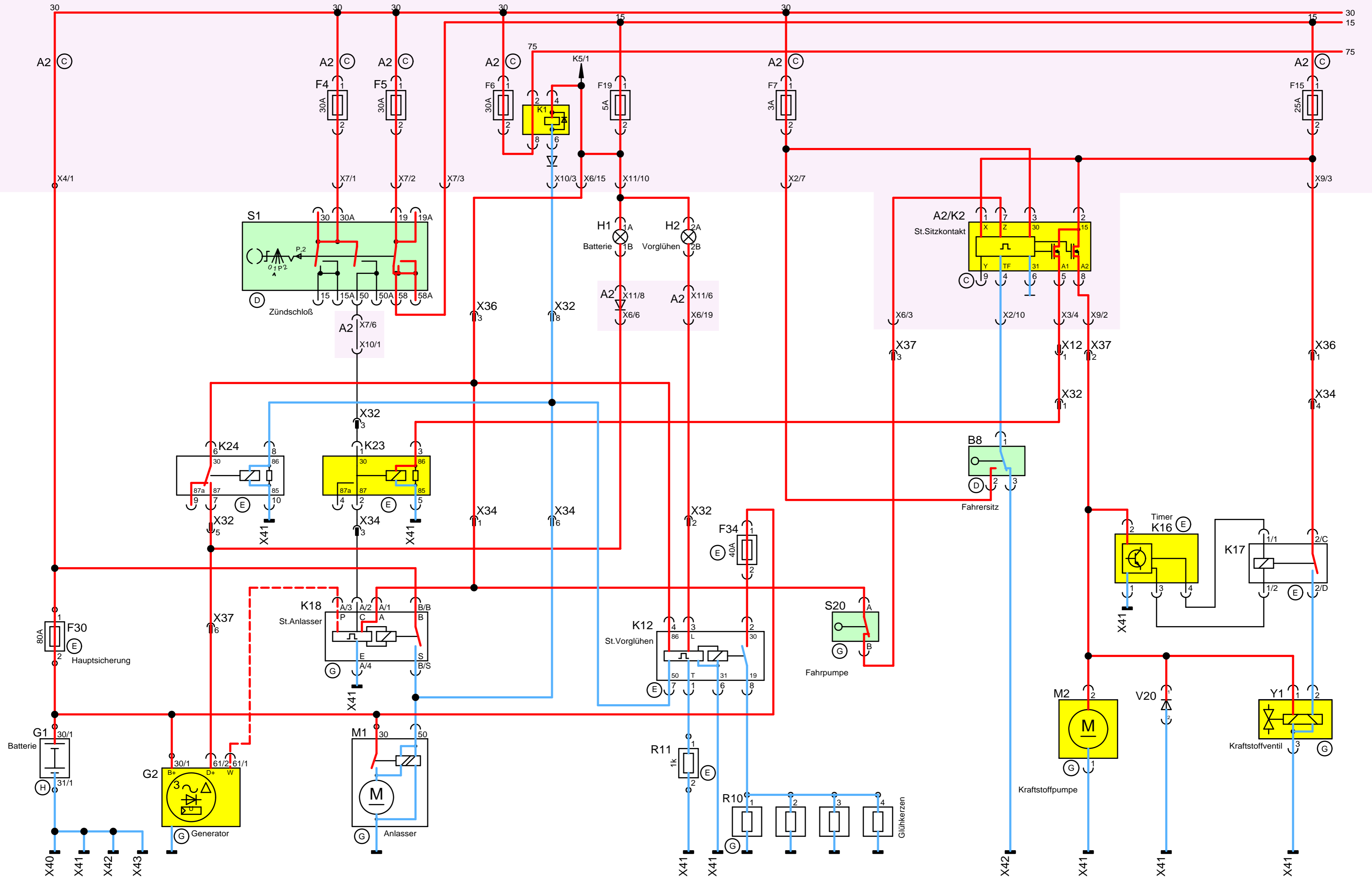

S1 Zündung ein (Stufe 1) / Ignition on (stage 1)  
 B8 Sitz ist belegt / Seat contact closed  
 S20 Fahrpumpe in Nullstellung / Drive pump neutral position

Schaltplan / Circuit diagram  
 CM 1250

Citymaster 1250 Motor läuft / Citymaster 1250 Engine runs

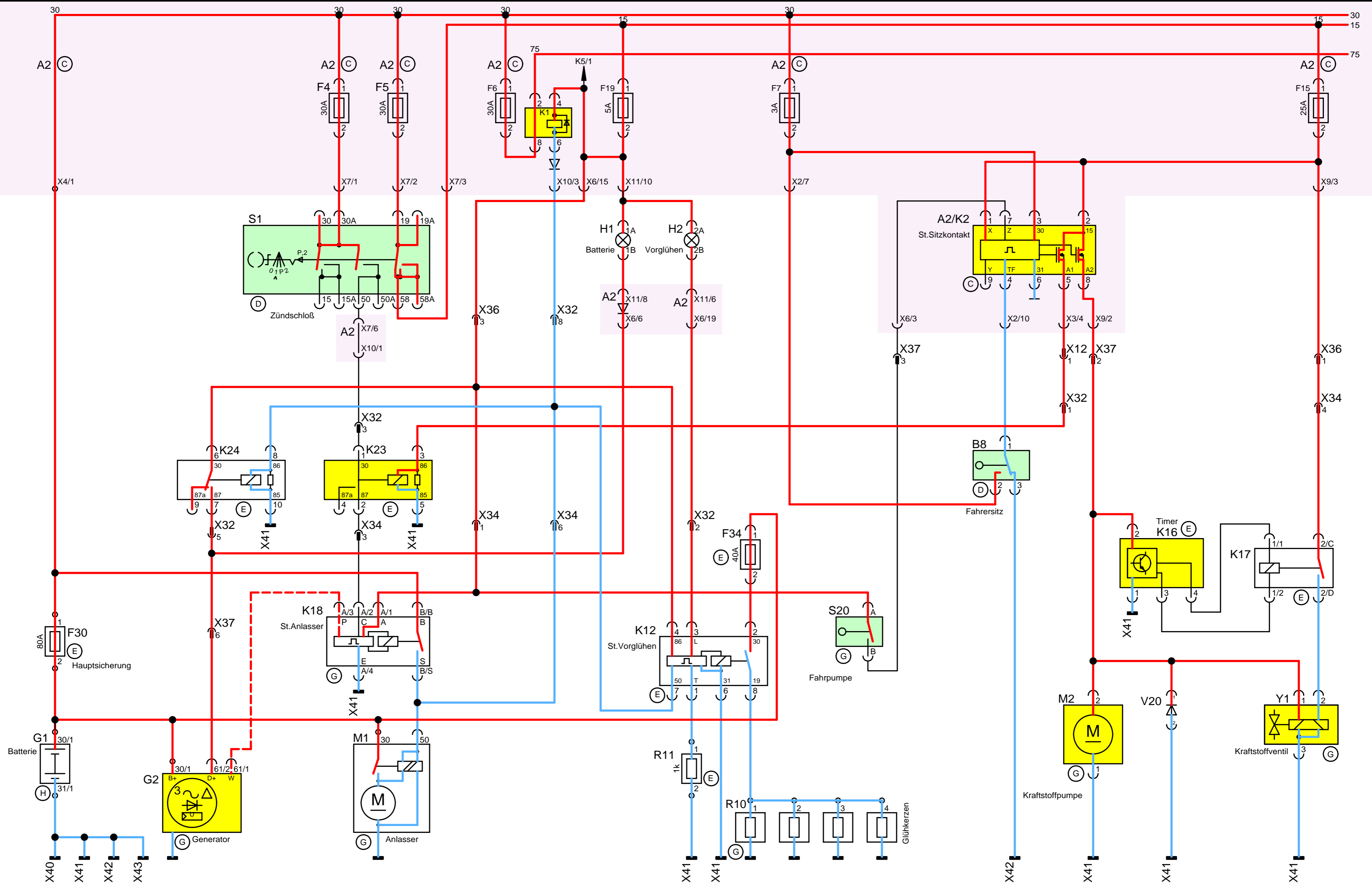

S1 Zündung ein (Stufe 1) / Ignition on (stage 1)  
 B8 Sitz ist belegt / Seat contact closed  
 S20 Fahrpumpe ausgelenkt / Drive pump swiveled

Schaltplan / Circuit diagram  
 CM 1250



Citymaster 1250 Motor läuft weiter / Citymaster 1250 Engine runs along

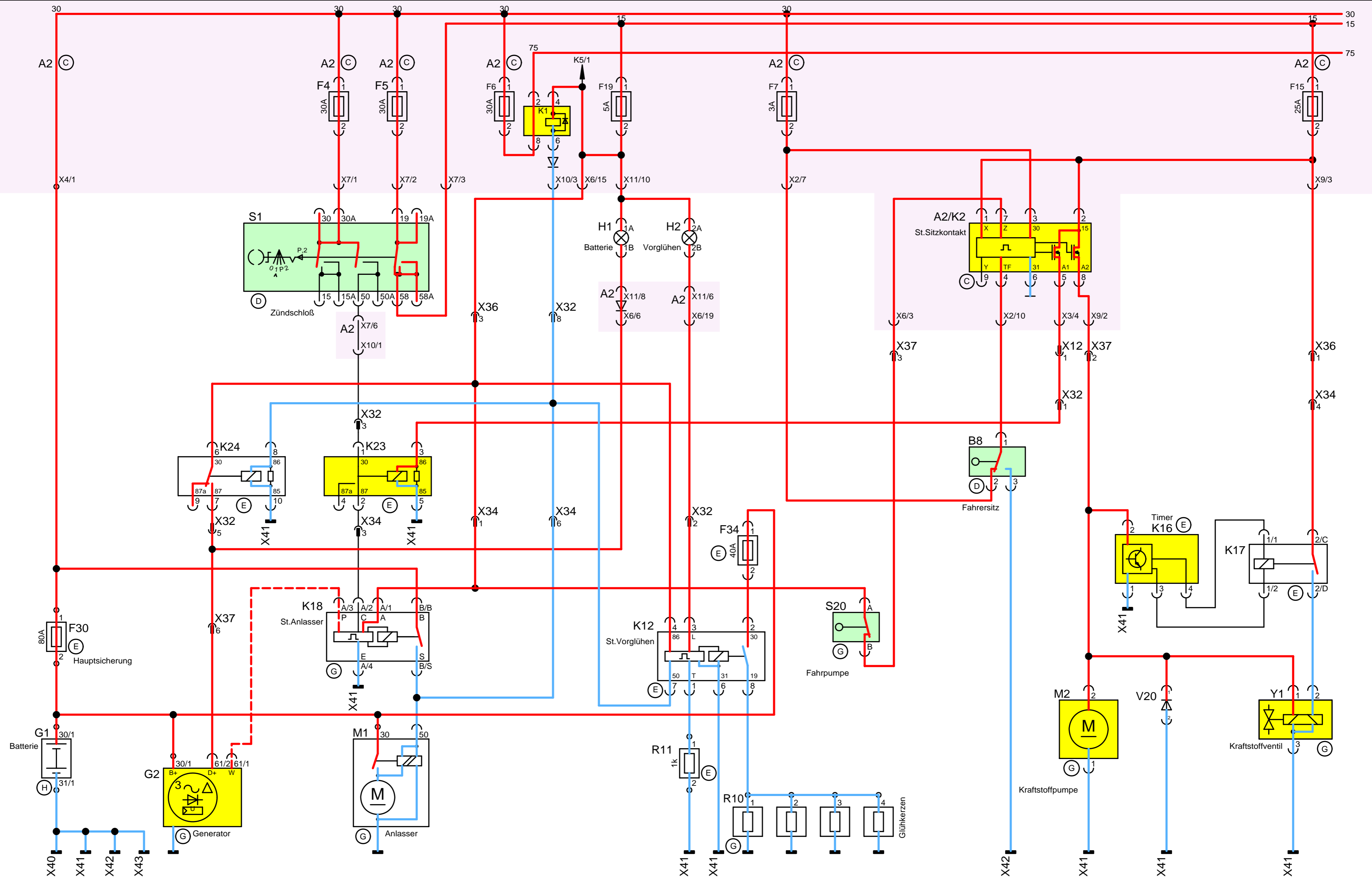

S1 Zündung ein (Stufe 1) / Ignition on (stage 1)  
 S20 Fahrpumpe in Nullstellung / Drive pump neutral position  
 B8 Sitz verlassen / Seat abandon

Schaltplan / Circuit diagram  
 CM 1250

Citymaster 1250 Motor geht sofort aus / Citymaster 1250 Engine stopped immediately

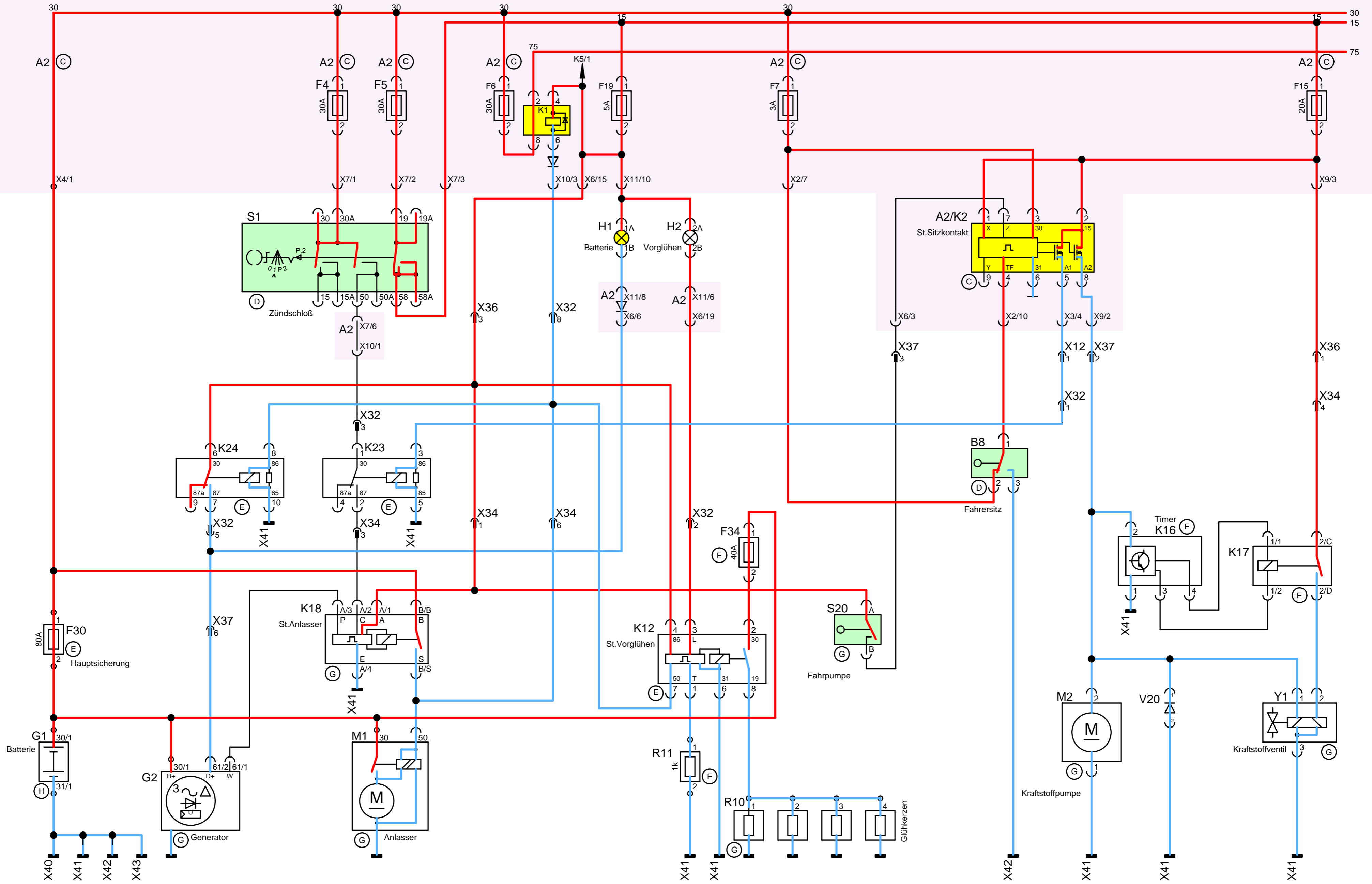

S1 Zündung ein (Stufe 1) / Ignition on (stage 1)  
 B8 Sitz verlassen / Seat abandon  
 S20 Fahrpumpe wird ausgelenkt / Drive pump swiveled

Schaltplan / Circuit diagram  
 CM 1250



Citymaster 1250 Motor geht aus / Citymaster 1250 Engine stopped

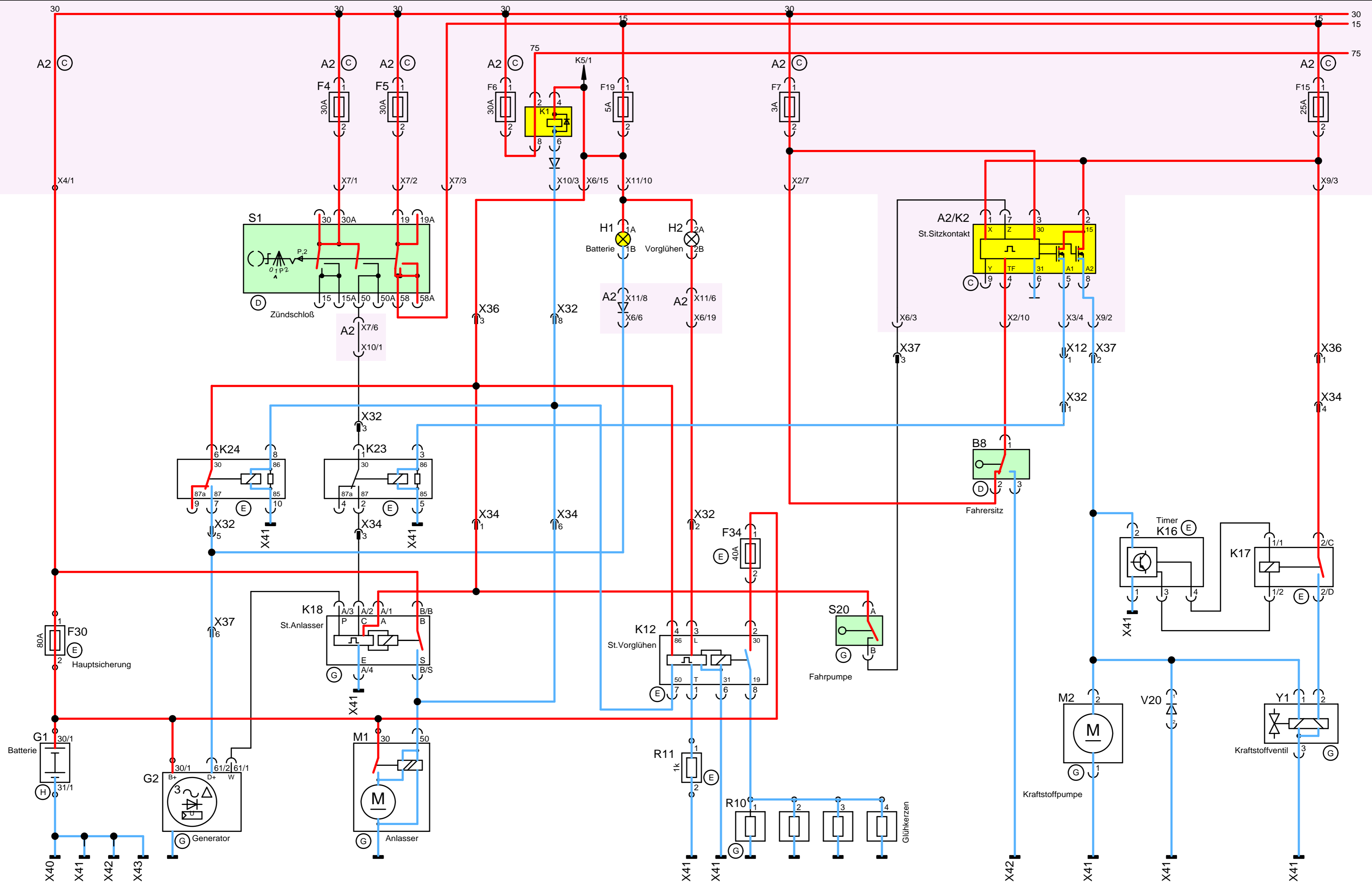

S1 Zündung ein (Stufe 1) / Ignition on (stage 1)  
 S20 Fahrpumpe wird ausgeleitet / Drive pump swiveled  
 B8 Sitz nicht belegt (>3 Sek.) / Seat contact open (>3 sec.)

Schaltplan / Circuit diagram  
 CM 1250